



Batteurs mélangeurs Modèle table, 20 litres - XBM20 avec prise d'accessoires

REPÈRE # _____

MODELE # _____

NOM # _____

SIS # _____

AIA # _____



600147 (DXBM20ABT3)

Batteur mélangeur 20 litres - Dispositif de détection de cuve et écran de protection plein - sans BPA - Variation mécanique. Modèle table. Livré avec 3 outils. Avec prise d'accessoires type H. Tri 230/400 V

Description courte

Repère No. _____

Modèle table. Corps en matériaux inoxydables avec cuve inox 18/8 (AISI 302°). Moteur puissant asynchrone (750W) avec variateur de vitesse mécanique. Planétaire étanche à l'aspersion. Ecran de sécurité en fil inox rotatif facilement démontable composé d'un écran de sécurité plein amovible, sans Bisphenol A, limitant les particules de farine et de poussière dites "folle farine" au cours des préparations. Tableau de commande étanche (IP55), à touches tactiles, avec minuterie 60 min. Sécurités utilisateur : détection présence de cuve et écran fermé. Un dispositif de sécurité arrête automatiquement la machine quand la cuve est baissée. Pieds réglables pour stabilité.

Equipé avec prise d'accessoires (accessoires non inclus).

Livré avec 3 outils : crochet spirale, palette et fouet.

Caractéristiques principales

- Batteur mélangeur professionnel avec toutes les fonctions pour mélanger, pétrir, fouetter et émulsionner.
- Livré avec :-crochet en spirale, palette, fouet et cuve capacité 20 litres.
-prise d'accessoires (accessoires non inclus).
- Panneau de commande étanche (IP55) à boutons tactiles avec réglage et affichage de la minuterie.
- Capacité maximum (détrempe farine avec 60% d'hydratation) 6 kg. Adaptée pour 50-150 repas par service.
- La montée et l'abaissement de la cuve sont contrôlés par un levier avec blocage automatique de la cuve en position relevée.
- Variateur de vitesse mécanique.
- Sécurité utilisateur par détection de la cuve (EN 454_2015) ; le batteur ne peut fonctionner que si la cuve est présente et si l'écran de sécurité est fermé.
- Ecran plein de sécurité amovible, sans Bisphenol A, fixé sur l'écran fil inox, limitant les particules de farine et de poussière dites "folle farine" au cours des préparations.(EN 454_2015)
- Goulotte amovible disponible en standard pour ajouter des ingrédients tout en travaillant

Construction

- Châssis en matériau inoxydable.
- Design compact permettant l'installation sur une table.
- Construction robuste avec châssis mécano-soudé.
- Cuve en inox AISI 302 d'une capacité de 20 litres.
- Moteur asynchrone puissant.
- 8 vitesses actionnées par levier lorsque la machine est en marche, selon l'outil et l'homogénéité du mélange. Vitesse du planétaire de 35 à 180 tr/mn.
- Mécanisme du planétaire auto lubrifié, évitant ainsi tout risque de perte d'huile.
- Mécanisme planétaire protégé contre les projections d'eau (contrôles électriques IP55 et machine IP23).
- Puissance : 750 watts.
- L'écran plein de sécurité et l'écran fil inox, sont amovibles et se démontent sans outils pour faciliter le lavage au lave-vaisselle.
- Pieds réglables pour une bonne stabilité.

Accessoires inclus

- | | |
|---------------------|------------|
| • 1 X Bol 20 l. | PNC 650121 |
| • 1 X Fouet 20 l. | PNC 653109 |
| • 1 X Crochet 20 l. | PNC 653114 |
| • 1 X Palette 20 l. | PNC 653116 |

Accessoires en option

- | | | |
|-------------|------------|---|
| • Bol 20 l. | PNC 650121 | □ |
|-------------|------------|---|

APPROBATION: _____



Batteurs mélangeurs Modèle table, 20 litres - XBM20 avec prise d'accessoires

- Equipement de réduction 10 l. (cuve, goulotte et 3 outils) pour batteurs mélangeurs 20 l. PNC 650122
- Fouet 20 l. PNC 653109
- Crochet 20 l. PNC 653114
- Palette 20 l. PNC 653116
- Passe-tout - raccord H - Livré avec 1 hélice et 3 grilles de 1,5 - 3 - 6 mm PNC 653187
- Accessoire coupe légumes débrayable -type H - Corps seul + éjecteur PNC 653225
- Fouet 20 l. renforcé (pour travail des crèmes à froid) PNC 653254
- Table INOX / XBM20 - XBE20 (pour modèle table uniquement) PNC 653434
- Support externe en aluminium pour hachoir à viande 70 mm (comprend un plateau et un poussoir) - raccord H à associer avec un kit hachoir à viande 70 mm (653721, 653722 ou 653723) PNC 653720
- kit pour hachoir à viande 70 mm "Enterprise" en aluminium - raccord en H comprenant 1 couteau et 3 plaques (diam. 4,5 - 6 et 8 mm) PNC 653721
- kit pour hachoir à viande 70 mm "Enterprise" en acier inox - raccord en H comprenant 1 couteau et 3 plaques (diam. 4,5 - 6 et 8 mm) PNC 653722
- Kit pour hachoir à viande 70 mm en acier inox - 1/2 coupe Unger - comprenant 1 couteau et 4 plaques de 0 - 3 - 4,5 et 8 mm PNC 653723



Batteurs mélangeurs
Modèle table, 20 litres - XBM20 avec prise d'accessoires

La société se réserve le droit de modifier les spécifications techniques sans préavis.

2026.04.21

Avant

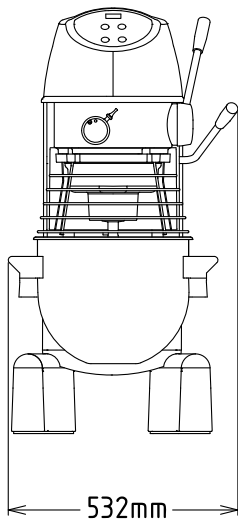

Côté

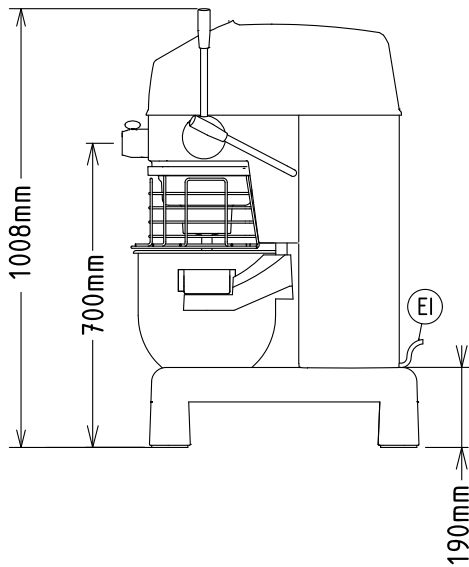

EI = Connexion électrique

Dessus

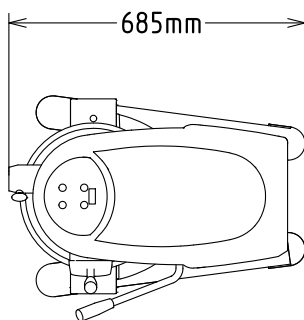

Électrique

Voltage :	200-240/380-415 V/3 ph/50 Hz
Puissance de raccordement	0.75 kW
Total Watts :	0.75 kW

Capacité

Rendement :	6 kg/Cycle
Capacité	20 litre

Informations générales

Largeur extérieure	521 mm
Profondeur extérieure	685 mm
Hauteur extérieure	1010 mm
Poids brut :	94 kg
Poids net (kg) :	76
Détrempe :	6 kg avec crochet spiral
Blanc d'oeuf :	32 avec Fouet



Batteurs mélangeurs Modèle table, 20 litres - XBM20 avec prise d'accessoires

Accessoires inclus

- 1 X Bol 20 l. PNC 650121
- 1 X Fouet 20 l. PNC 653109
- 1 X Crochet 20 l. PNC 653114
- 1 X Palette 20 l. PNC 653116

Accessoires en option

- Bol 20 l. PNC 650121
- Equipement de réduction 10 l. (cuve, goulotte et 3 outils) pour batteurs mélangeurs 20 l. PNC 650122
- Fouet 20 l. PNC 653109
- Crochet 20 l. PNC 653114
- Palette 20 l. PNC 653116
- Passe-tout - raccord H - Livré avec 1 hélice et 3 grilles de 1,5 - 3 - 6 mm PNC 653187
- Accessoire coupe légumes débrayable -type H - Corps seul + éjecteur PNC 653225
- Fouet 20 l. renforcé (pour travail des crèmes à froid) PNC 653254
- Table INOX / XBM20 - XBE20 (pour modèle table uniquement) PNC 653434
- Support externe en aluminium pour hachoir à viande 70 mm (comprend un plateau et un poussoir) - raccord H à associer avec un kit hachoir à viande 70 mm (653721, 653722 ou 653723) PNC 653720
- kit pour hachoir à viande 70 mm "Enterprise" en aluminium - raccord en H comprenant 1 couteau et 3 plaques (diam. 4,5 - 6 et 8 mm) PNC 653721
- kit pour hachoir à viande 70 mm "Enterprise" en acier inox - raccord en H comprenant 1 couteau et 3 plaques (diam. 4,5 - 6 et 8 mm) PNC 653722
- Kit pour hachoir à viande 70 mm en acier inox - 1/2 coupe Unger - comprenant 1 couteau et 4 plaques de 0 - 3 - 4,5 et 8 mm PNC 653723

